

Pístové čerpadlo EZP 200

Popis

Čerpadlo EZP je robustní jednopalubní nebo více prvkové čerpadlo poháněné elektromotorem. Je určen pro použití s progresivními rozdělovači nebo může být připojen přímo až na tři body mazání. Aplikace je určena pro všechny typy strojů používajících tuky NLGI # 2.

Čerpadlo umožňuje montáž jednoho až tří jednotlivých čerpacích prvků, z nichž každý má pevný nebo nastavitelný výstupní objem. (Standardní verze je vybavena jedním nainstalovaným čerpadlovým prvkem.) Pro aplikace, kde jsou vyžadovány větší objemy výstupů, mohou být jednotlivé výstupy ze dvou nebo tří čerpacích prvků kombinovány do jediného výstupního bodu. Každý čerpací prvek obsahuje pojistný ventil, který chrání systém před možným přetlakem. Možnosti zahrnují střídavý nebo stejnosměrný elektrický motor a dvě velikosti zásobníků.

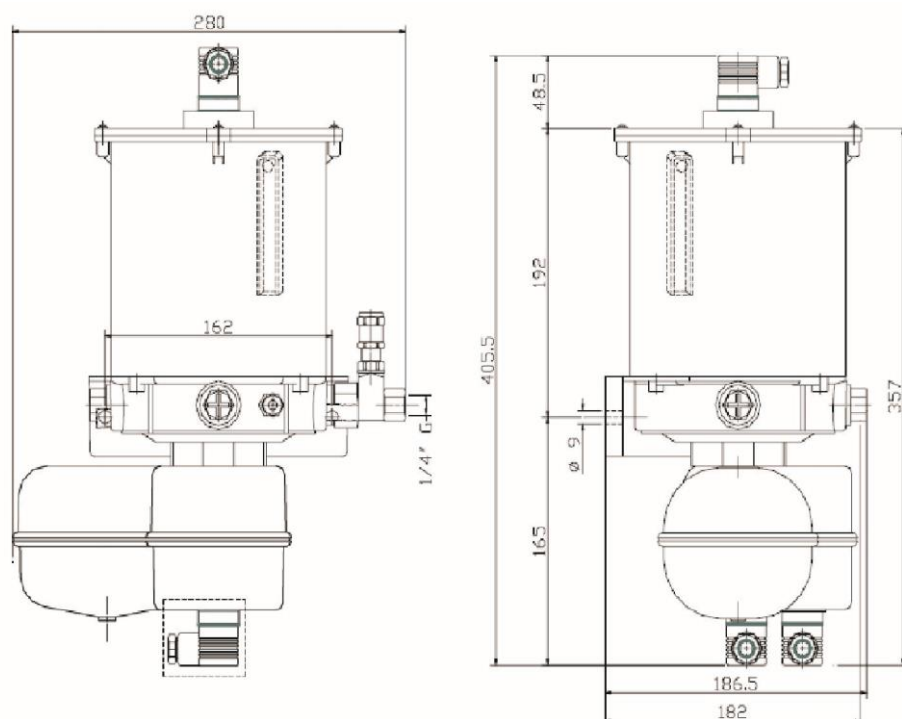
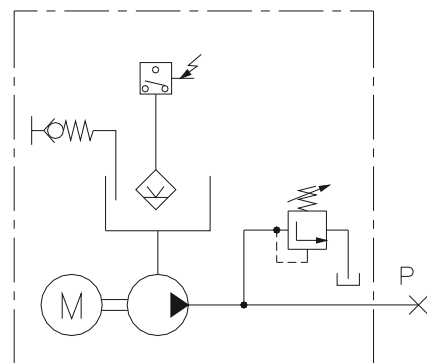

Pístové čerpadlo EZP 200

Specifikace

| | |
|--------------------|------------------------------|
| Průtok: | 2,4 cm ³ / min |
| Maziva: | plastické mazivo NLGI 2 max. |
| Tlak: | max. 250 barů |
| Zpětný ventil: | nastavitelný 34-250 bar |
| Výstup: | 1/4 "BSP |
| Kapacita nádrže: | 2 kg |
| Motor jednosměrný: | 24V DC, 30 W |

Nastavení zpětného ventilu

Každý čerpací prvek obsahuje nastavitelný pojistný ventil, který chrání systém před přetlakem. Pojistný ventil lze nastavit uvolněním pojistné matice (1, viz obr. 3) a otáčením víčka ve směru hodinových ručiček pro zvýšení tlaku a proti směru hodinových ručiček, čímž se sníží tlak, jak vyžaduje systémová aplikace.

Figure 3

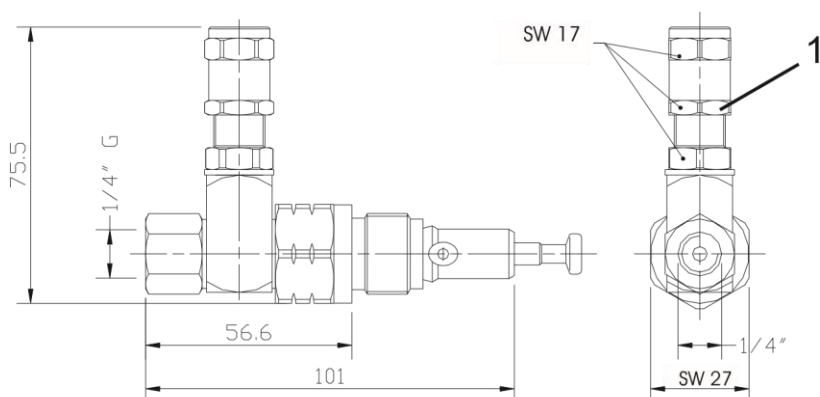

Hladinový spínač nádrž 2 kg

Schéma zapojení

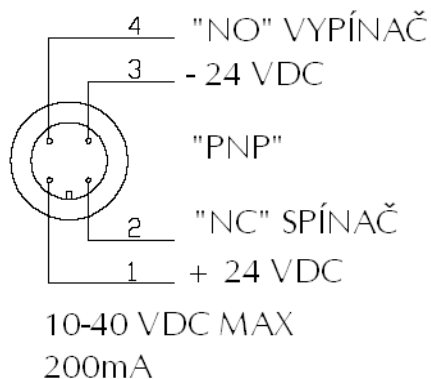

Motor 24VDC, 30 W

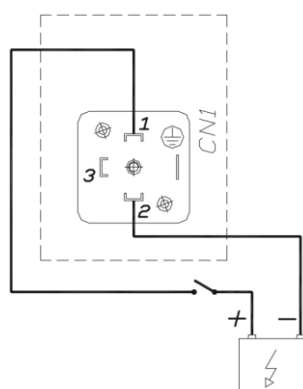

LubTechnik s. r. o.

Středulínského 966/26,
703 00 Ostrava-Vítkovice
Česká republika

Tel.: +420 595 030 000

Gsm.: +420 606 131 021

E-mail: prodej@lubtechnik.cz

www.lubtechnik.cz